



MyGuide 3000

Márkavédjegy

Minden márkanév illetve terméknév a megfelelő cég által bejegyzett hivatalos és védett márkanév.

Megjegyzés

A jelen dokumentumban megadott információ külön értesítés nélkül is megváltozhat. Ennek az anyagnak az összeállítása különös gondossággal történt. A folyamatos termékfejlesztés azt jelentheti, hogy néhány információ nem teljesen naprakész. MyGuide nem tehető felelőssé semmilyen technikai vagy szerkesztői hibáért vagy hiányért; illetve semmilyen ebből következő kárért. Az ebben a dokumentumban megjelenő információk szerzői jogai védettek. Ennek a dokumentumnak semmilyen részét nem lehet fénymásolni vagy újra gyártani a My Guide előzetes írásos engedélye nélkül.

Tartalomjegyzék

Tartalomjegyzék.....	i
Figyelmeztetések és Megjegyzések.....	iii
1 Beüzemelés	1
2 Alapfunkciók.....	10
3 Rendszerbeállítások.....	14
4 Mp3 lejátszó	21
5 Képnézegető	25
6 Videó lejátszás	29
7 Hibaelhárítás és Karbantartás.....	33
8 Referencia.....	37

Figyelmeztetések és Megjegyzések

- Saját biztonsága érdekében ne használja a készülék gombjait vezetés közben.
- Használja a terméket körültekintően! Ezt a terméket kizárólag tájékozási segédeszköznek szánták. Nem pontos mérője az irányoknak, távolságnak, tartózkodási helynek.
- A készülék által megadott útvonal csak hivatkozási alap. A felhasználó felelőssége, hogy kövesse a közlekedési táblákat és a helyi szabályokat az úton.
- Amikor kiszáll az autóból, ne hagyja a készüléket a műszerfalon közvetlen napsütésnek kitéve. Az akkumulátor túlhevülése üzemzavart és/vagy veszélyt okozhat.
- A GPS-t az Egyesült Államok kormánya működteti, és egyedül felelős a GPS teljesítményéért. A GPS rendszer bármely változása hatással lehet a GPS készülékek pontosságára.
- A GPS műholdas jelek nem tudnak áthatolni szilárd anyagokon (csak üvegen). Amikor egy épületben vagy alagútban van, a GPS helymeghatározás nem elérhető.
- Minimum 4 GPS műhold jel szükséges ahhoz, hogy a pillanatnyi GPS pozíció megadható legyen. A jelek vételét befolyásolhatják bizonyos körülmények, pl. rossz időjárás vagy vastag felső árnyékolók (fák vagy magas épületek).
- A járműben lévő további vezeték nélküli készülékek zavarhatják a műholdjelek vételét és okozhatják az instabil vételt.

- Autós tartóra van szükség, ha a készüléket autóban használja. Legyen biztos abban, hogy a készüléket a megfelelő helyre teszi, hogy ne zavarja a vezető kilátását vagy a légszákok működését.

Ne helyezze olyan helyre, ahol eltakarja a vezető kilátását.

Ne helyezze el a műszerfalon rögzítés nélkül.

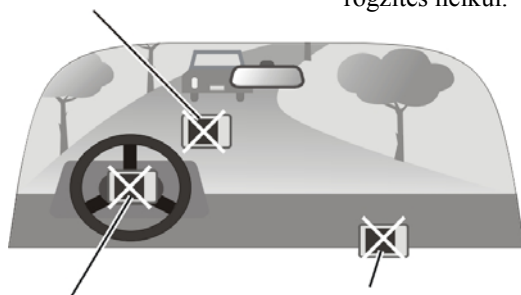

Ne helyezze légszák elé.

Ne helyezze olyan helyre, ahová a légszák kinyíláskor elér.

1 Beüzemelés

Ez a fejezet lépésről lépésre bemutatja, hogyan indíthatja el a készüléket és bemutatja a készülék részeit.

Főkapcsoló használata

1. Kapcsolja az ON/OFF gombot az ON pozícióba (jobbra).

Figyelmeztetés: Mindig hagyja a kapcsolót az ON pozícióba, hogy működjön a készülék.



2. A készülék be van kapcsolva és megjelenik a „Change Language” (Nyelv kiválasztása) a képernyőn. Érintse meg a kívánt nyelv ikonját.

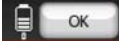

- Megjegyzés: Később is megváltoztathatja a nyelvet a Setting → Change Language.
3. Megjelenik a „Date & Time” (dátum és idő) felirat. Érintse meg a megfelelő nyilat az időzóna, dátum és idő kiválasztásához. Utána érintse meg a  folytatáshoz.

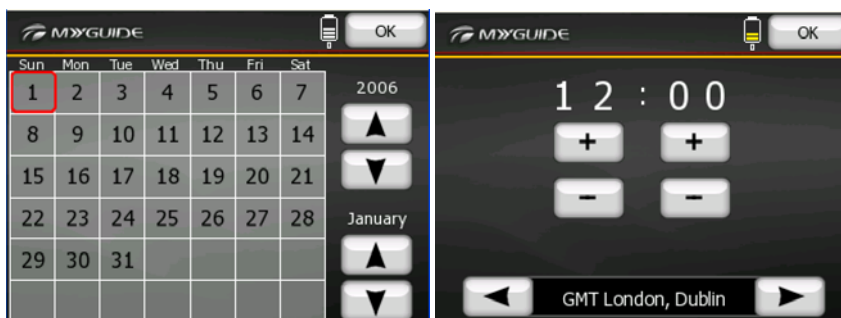

- Megjegyzés: Később is megváltoztathatja az időzónát, a dátumot és az időt a Setting → Date&Time.
4. Megjelenik a lenti kezdőlap a képernyőn. Most már használhatja a készüléket.

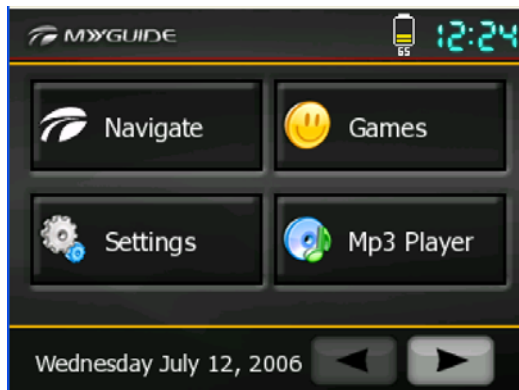

Hálózati csatlakozás és az akkumulátor feltöltése

Megjegyzés:

- Az első feltöltéskor legalább 8 órán keresztül töltsd az akkumulátort.
- Amikor csatlakoztatja a hálózathoz az adaptert az akku feltöltéséhez azután, hogy az teljesen lemerült, várjon legalább egy percet a készülék bekapcsolásával
- Attól függően, hogy mely régióban vásárolta a készüléket, a konnektor csatlakoztató nem biztos, hogy éppen úgy néz ki, mint a képen.
- A készülék egy kis energiát akkor is felhasznál, amikor kikapcsolta azt, hogy fenntartsa az állapotát. Ha hosszabb ideig nem tölti fel a készüléket, akkor a készülék újraindul. Még akkor is megmaradnak a beállítások. Amikor az akkumulátor jelzése narancsszínűre vált, akkor kell feltölteni.

Azt javasoljuk, hogy az első alkalommal teljesen töltsd fel az akkumulátort. A teljes feltöltés kb. 8 óráig tart.

1. Kattanásig csúsztasd a konnektor konvertert a hálózati csatlakozóhoz.
2. Csatlakoztasd az adapter kábelét a készülék alsó részéhez.
3. Dugja be a hálózati csatlakozót egy fali konnektorba.



A töltést jelző fény sárga, amikor a töltés folyamatban van. Ne húzza ki a konnektorból az adaptert addig, amíg teljesen fel nem töltődött az akkumulátor és a jelzőfény zöldre nem váltott. Ez eltart néhány óráig.

Készülék használata járműben

Az autós tartó használata

Figyelmeztetés:

- Az autós tartó elhelyezésekor biztosítani kell a vezető szabad kilátását és meg kell győződni arról, hogy a készülék nem zavarja a légszákok vagy bármely más biztonsági berendezés működését.
- Ha az autó szélvédőjén tükrös bevonat található, szükség lehet egy külső antennára (opcionális) lehet szükség, hogy a az antennát egy ablakon keresztül az autó tetejére vezesse. Az ablak bezárásakor ügyelni kell arra, hogy ne csipődjön be az antenna vezetőke. (Az anti-jam ablakkal tervezett autóknál erre külön helyet is hagyhattak.)

Az autós tartó egy konzolból és egy rugalmas ablakra rögzítő tartóból áll. Használja a tartót a készülék rögzítéséhez az autóban. (Olvassa el az autós tartóhoz mellékelt tájékoztatót a beüzemeléshez).

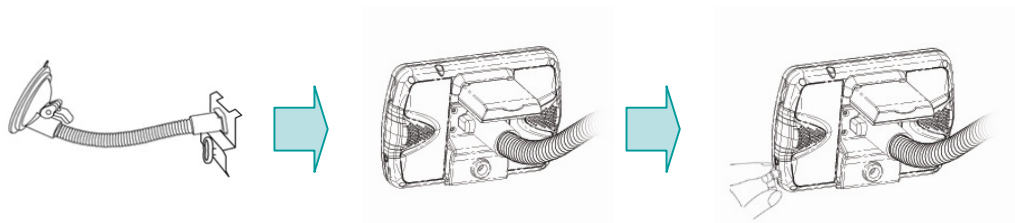

Az autós töltő csatlakoztatása

Az autós töltő biztosítja a készülék áramellátását amikor a készüléket autóban használják.

Figyelmeztetés: Annak érdekében, hogy megóvja a készüléket a hirtelen áramhullámoktól, csak akkor csatlakoztassa az autós töltőt, ha már elindította a motort.

1. Csatlakoztassa a töltő egyik végét a készülék csatlakozójához.
2. A másik végét csatlakoztassa a szivargyújtóhoz, a töltéshez és az áramellátáshoz. Az autós töltőn található kijelző zölden világít amikor a készülék áramellátása megfelelő.



Hardver elemek

Megjegyzés: Attól függően, hogy melyik modellt vásárolta, a készülék színe nem feltétlenül egyezik a képen szereplő készülék színével.

Elülső alkatrészek

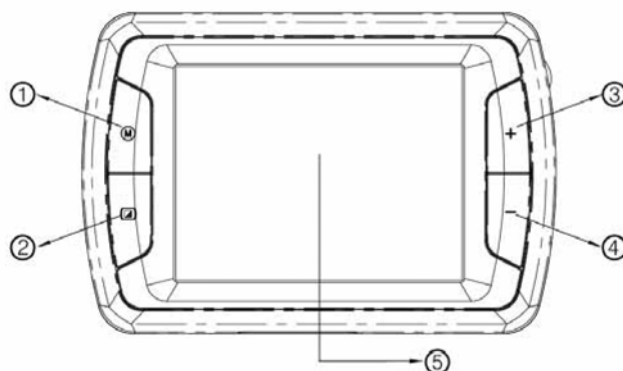

Sorszám	Megnevezés	Leírás
1	Menü Gomb	A főmenü érhető el a segítségével
2	Képernyő Ki/Be gomb	A gomb csak a képernyőt kapcsolja ki, háttérben a Navigáció, Zene, vagy a Video még futhat.
3&4	Zoom gomb	+ gomb megnyomásával közelítünk, a – gomb megnyomásával távolítunk a kijelzőn
5	Érintőképernyő	Érintőceruzával innen irányítható a készülék.

Hátsó alkatrészek

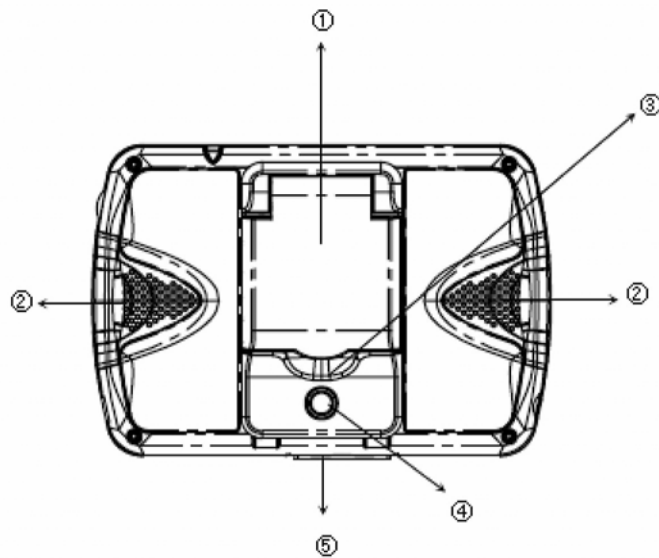

Szám.	Megnevezés	Leírás
1	GPS antenna	GPS antenna
2	Stereo hangszóró	Hangszórók
3&4	Tartókonzol	Szélvédőre rögzíthető tartó konzolja
5	Secure Digital memóriakártya hely	Secure Digital memóriakártya hely

A készülék bal oldala

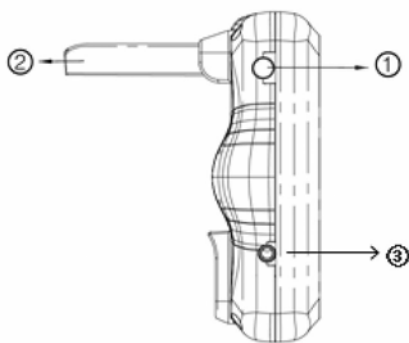

< LEFT SIDE VIEW >

Sz.	Megnevezés	Leírás
1	Fülhallgató csatlakozó	A fülhallgató csatlakozója
2	GPS Antenna	A GPS jel vételéhez az antennát fel kell hajtani
3	Be és kikapcsoló gomb	A készülék ki- és bekapcsolásához nyomja meg ezt a gombot.

A készülék jobb oldala

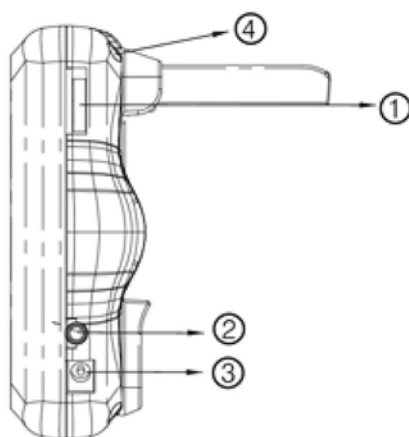

<RIGHT SIDE VIEW>

Sz.	Megnevezés	Leírás
1	Hangerőszabályzó	Hangerőszabályzó
2	Külső TMC antenna csatlakozó	Külső TMC csatlakozási lehetőség
3	Töltőcsatlakozó	A töltő csatlakozója
4	Ceruzatartó	Tartó ceruzához

2 Alapfunkciók

Ez a fejezet a készülék olyan alapfunkcióit mutatja be, mint a Főmenü (HOME) vagy a hardware elemek használata.

A készülék ki- és bekapcsolása

A készülék ki- és bekapcsolásához a készülék oldalán található POWER gombot kell használni.

A kikapcsoláskor a POWER gomb megnyomásával a készülék befejezi a működést és lebegő állapotba kerül. Amikor újra bekapcsolja, akkor folytatja a működést.



A főmenü

A készülék első bekapcsolásakor ez a képernyő jelenik meg. Ez a Főmenü (HOME) a különböző feladatok kezdőpontja. Érintsen meg egy gombot bármely alkalmazás elindításához vagy meg kell nyitni egy másik menü képernyőjét.

Kijelző	Leírás	Lásd még
	Elindítja a navigátor szoftvert.	Navigációs szoftver kézikönyv
	Lehetővé teszi a videók lejátszását.	6. fejezet
	Lehetővé teszi a képek megjelenítését	5. fejezet
	Lehetővé teszi az MP3 fájlok lejátszását.	4. fejezet
	Lehetővé teszi a rendszerbeállítások testreszabását.	3. fejezet

Amikor kilép egy alkalmazásból minden esetben a Főmenühez (HOME) tér vissza.

Az érintőceruza használata



Az érintőceruza a bemeneti eszköz. Arra használható, hogy irányítson és kiválasszon bizonyos elemeket a képernyőn. Húzza ki a tartójából és növelje meg a könnyebb használat érdekében. Tartsa a nyílásban, amikor nem használja. A következő dolgokra lehet használni:

- **Érintés**
Megnyitáshoz, kiválasztáshoz érintse meg a képernyőt a ceruzával.
- **Húzás**
Tartsa az érintőceruzát a képernyőn és húzza fel/le/jobbra/balra a képernyőn.
- **Érintés és tartás**
Érintsen és tartsa ott, amíg valamely feladat be nem fejeződik, eredményre nem jut vagy nem jelenik meg egy következő menü.

Az SD/MMC kártya használata

A készüléken van egy SD/MMC nyílás, ahova behelyezhető egy SD vagy egy MMC kártya..

Megjegyzés:

- Biztosítani kell, hogy semmilyen idegen tárgy ne kerüljön a nyílásba.
- Az SD vagy MMC kártyákat megfelelően védett dobozban kell tartani, ami védi a portól és a nedvességtől, amikor használaton kívül van.

Az SD/MMC kártya használatakor a kártyát a nyílásba kell helyezni úgy, hogy a csatlakozó a nyílás felé mutasson és a felirat a készülék eleje felé forduljon.



A kártya eltávolításához először meg kell győződni arról, hogy semmilyen alkalmazás nem használja a kártyát, majd finoman meg kell nyomni a kártya felső szélét. Ezután lehet kihúzni a nyílásból.

3 Rendszerbeállítások

A készüléknek alapértelmezett rendszerbeállításai vannak. A beállítások az egyéni szükségletek szerint módosíthatók. Ha egyszer megváltozik a beállítás, az a következő beállításig megmarad.

Rendszerbeállítások használata

A Settings (Beállítások) képernyő megnyitásához meg kell érinteni a Setting gombot a Főmenüben (HOME).

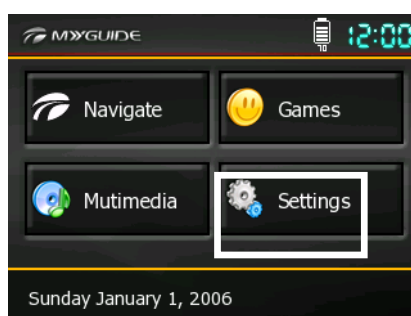

A Settings képernyő hét gombot tartalmaz az alábbiak szerint. A következő rész leírja ezeket a gombokat és funkcióikat.



Háttérvilágítás

1. Nyomja meg a Setting gombot a Főmenün, (HOME) a Setting képernyő megnyitásához.
2. Érintse meg a Backlight (háttérfény) gombot a Settings képernyőn.

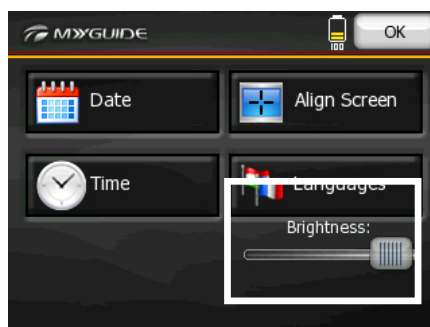

3. Mozgassa a tolokát a háttérfény beállításához. A sötétítéshez balra, a világosításához jobbra kell mozgatni a tolokát.
4. Nyomja meg az OK gombot a változás mentéséhez és térjen vissza a Settings képernyőhöz.

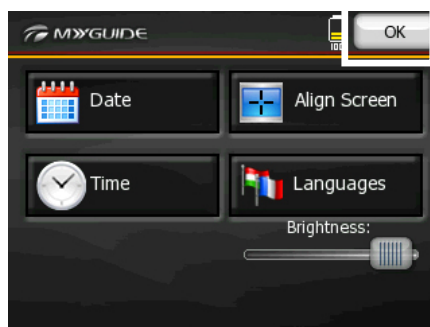

Hangerő

A hangerő szabályzó gomb a készülék jobb felső oldalán található. Hangerő csökkentéséhez tekerje a gombot a „-„ jel felé, hangerő növeléséhez pedig a „+” jel felé.

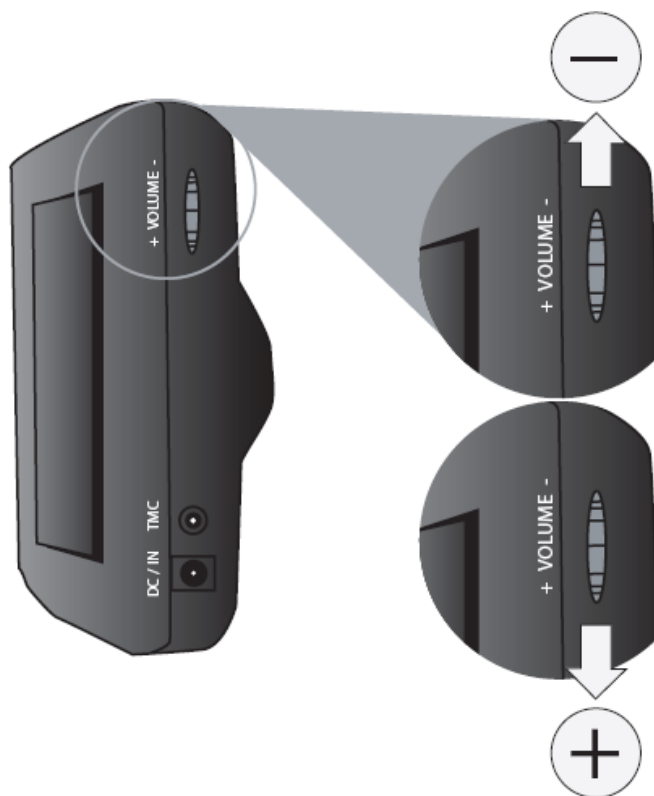

Képernyő

Az érintő képernyő teljesítményén lehet javítani, ha az nem jól reagál az érintésekre.

1. Érintse meg a Setting gombot a Főmenüben (HOME).

2. Érintse meg a Screen gombot.

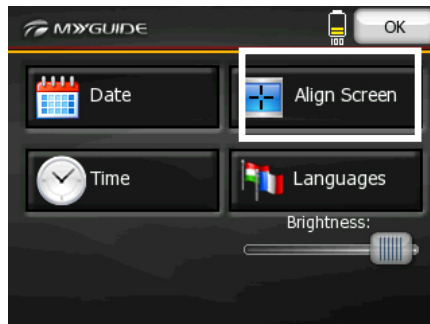

3. Érintse meg és tartsa az érintőceruzát a célkereszt közepén.

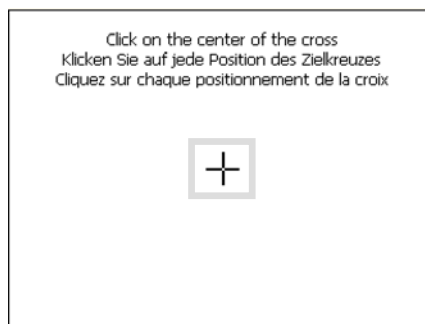

4. Amikor a célkereszt elmozdul, az új kereszt közepét érintse meg és tartsa ott az érintőceruzát. Ismételje minden alkalommal a beállításhoz.
5. Befejezéskor érintse meg a pipát és térjen vissza a Settings képernyőhöz.

Dátum és idő

A dátum és idő beállítása:

1. Érintse meg a Setting gombot a főmenüben (HOME).
2. Érintse meg a Date&Time gombot.

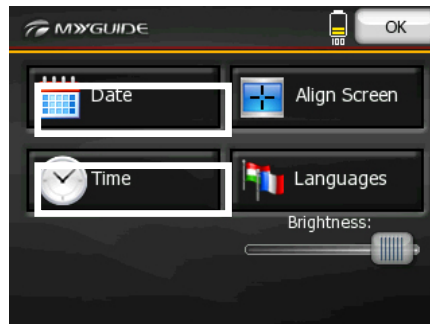

3. A dátum megváltoztatásához érintse meg a lefelé vagy a felvélé mutató nyilat a Date egységen belül. Másképpen, megérintheti a hónapot vagy évet a naptár tetején a hónap és év közvetlen megváltoztatásához.



Amikor a naptár az aktuális hónapot mutatja, érintse meg a dátumot a naptáron.

4. Az idő beállításához először érintse meg az órát vagy a percet a Time résznél majd érintse meg a + jelet az egység növeléséhez ill. a - jelet a csökkentéséhez.



5. Nyomja meg a OK gombot a változás mentéséhez és térjen vissza a Settings képernyőhöz.

Nyelv megváltoztatása

Megváltoztatja a rendszer és a hang nyelvét:

1. Érintse meg a Setting gombot a főmenüben (HOME).
2. Érintse meg a Change Language (nyelv megváltoztatása) gombot.



3. Érintse meg a kívánt nyelv ikonját.



4. Érintse meg a  gombot a változtatások mentéséhez.

4 Mp3 lejátszó

Ez a fejezet bemutatja, hogyan játszható le MP3 fájl a készüléken.

MP3 Lejátszó elindítása és kikapcsolása

Az MP3 Lejátszó program zenelejátszóvá alakítja át a készüléket. Jellemzői:

- MP3 fájlok lejátszása
- Alapvető lejátszást kezelő gombok: lejátszás (play), szüneteltetés (pause), stop, előző számra ugrás (previous), következő számra ugrás (next)
- Grafikus keverő 17 beállítással
- A lejátszás magába foglalja a az egyszerű lejátszást, ismétlést, egy szám ismétlését, kiválasztás utáni lejátszást, normás és véletlenszerű sorrendet
- Támogatja a Play list funkciót (lejátszási listát)

Az MP3 Lejátszó program elindításához a Főmenü (HOME) Music gombját kell megnyomni.

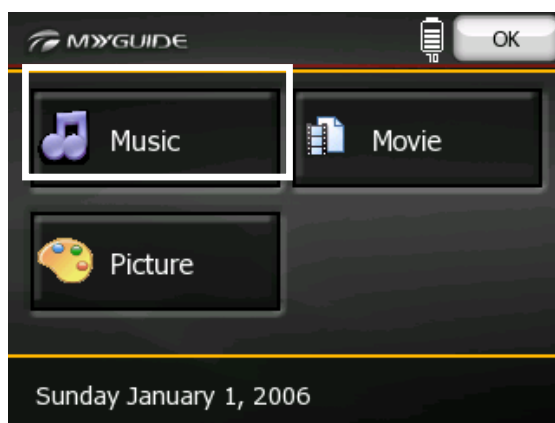

A képernyőn megjelenik a kezelő, ahol egyszerűen kezelheti az MP3 lejátszót az érintőgombok segítségével.



A programból való kilépéshez meg kell nyomni az  gombot a jobb alsó sarokban.

MP3 Fájlok lejátszása

1. Az MP3 fájlok lejátszásához az alábbi két hely valamelyikén kell előkészíteni a fájlokat:
 - Egy **MP3** könyvtár a memóriakártyán
 - A **My Flash Disk\MP3** könyvtár a készüléken.Készítsen egy MP3 nevű foldert bármelyik helyen és másolja a fájlokat ide.
2. Érintse meg a music gombot a Főmenüben (HOME) az MP3 lejátszó elindításához.
3. A program meg fogja keresni az összes MP3 fájlt a készüléken és a memóriakártyán. Amikor felismeri az MP3 fájlokat, hozzáadódnak a lejátszási listához (play list).

Megjegyzés:: Elkészítheti saját lejátszási listáját is a későbbi lejátszáshoz. (Részletek a 4.3 fejezetben.)







4. A lejátszáshoz meg kell érinteni a  . A lejátszás módosításához a későbbiekben jellemzett kezelő gombokat kell használni.





5. A programból való kilépéshez meg kell nyomni az  gombot a jobb alsó sarokban.

MP3 Lejátszó kezelőgombjai

Az MP3 lejátszó a kezelőgombok segítségével használható. A részleteket a következő táblázat tartalmazza:

Kezelőgomb	Név	Leírás
	Lejátszás/Pause	Elindítja / szünetelteti a lejátszást.
	Stop	Megállítja a lejátszást.
	Előző/ Következő	Az előző/következő fájlra ugrik.
	Hangerő	Növeli vagy csökkenti a hangerőt. A panel jobb felső sarkában található kijelző mutatja a hangerő aktuális szintjét.
	Lejátszás módja*	A következő lehetőségeket ajánlja fel egymás után:
		Az aktuális fájl ismétlése
		Minden fájl ismétlése
		Egyszerű lejátszás(Alapbeállítás)

	Lejátszási lista megnyitása	Megnyitja a lejátszási listát. (Bővebb info 0 fejezet.)
	MP3 Lejátszó bezárása	Bezárja a programot és visszatér a Főmenübe.

* **Megjegyzés:** Az MP3 Lejátszó újraindításakor, a playback és a sorrend lejátszás visszatér az alapbeállításhoz.

Lejátszási lista (Play List) használata

Rendszerbeállításként a rendszer automatikusan feltölti az összes MP3 fájlt a lejátszási listába. Későbbi felhasználásra saját lejátszási lista is készíthető.

Lejátszási lista készítése

1. Az MP3 Lejátszó elindítása utána érintse meg a  ikont a jobboldali menüben a lejátszási lista képernyőjének megnyitásához.

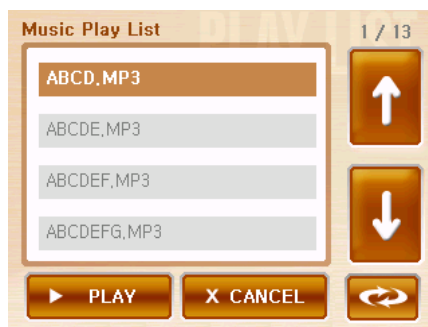

2. Lejátszási lista sorba rendezése.

Ha a Véletlenszerű lejátszás gomb  megjelenik a kijelzőn, a lista véletlenszerű lejátszásban van. Nyomjuk meg a Véletlenszerű lejátszás gombot a lista ABC sorrendbe tételéhez. Ilyenkor a Véletlenszerű lejátszás gomb átvált

ABC gombra .

5 Képnézegető

Képnézegető elindítása és kikapcsolása

Képnézegető lehetővé teszi, hogy készülékén JPEG, GIF és BMP formátumú képeket jelenítsen meg vagy azokat diavetítőként lejátssza.

A program elindításához érintse meg a Photos gombot a Főmenüben.

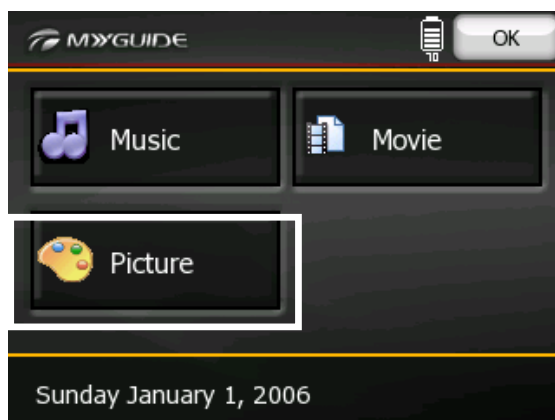

Képek előkészítése

Képek nézegetéséhez másolja fájljait a készülék **My Flash Disk\My Picture** könyvtárba vagy a memóriakártyára.

Szinkronizáláshoz használja az **ActiveSync** programot, hogy mindig a megfelelő helyre kerüljenek adatai a készülékben. (Lásd bővebben a 6.2 fejezetet.)

Képek megjelenítése teljes képernyőn

Ha egy képre duplán kattint a kép teljes képernyőn jelenik meg.

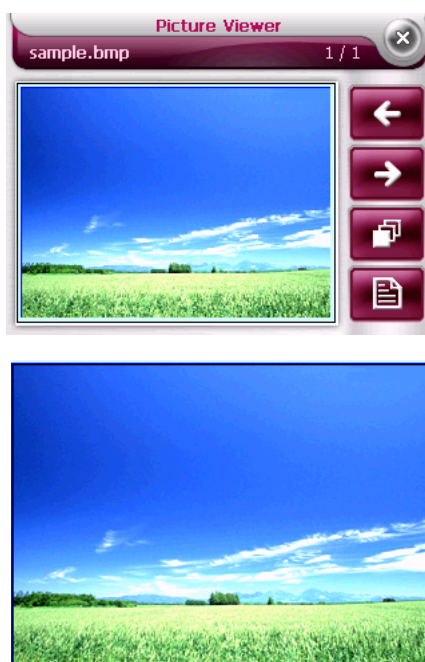

Ha vissza szeretne térni az előző nézetbe kattintson bárhova a kijelzőn, hogy megjelenjenek a kijelző kezelőgombjai, majd nyomja meg a  gombot.

A kijelző kezelőszervei

A kijelző kezelőgombjaival számos funkciót és beállítást érhet el. Kattintson a képre, hogy megjelenjenek a gombok (lásd a lenti képen). A gombok bezárásához kattintson a újra a képre.

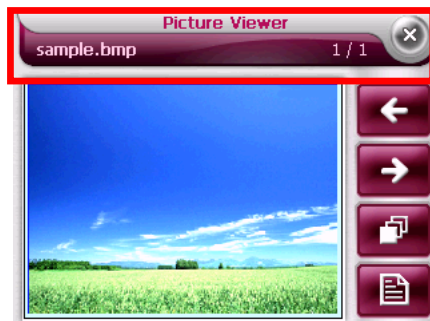

Kezelő gomb	Megnevezés	Leírás
 	Áthelyezés	Előre vagy vissza
	Diavetítés	Diavetítő indítása. (Részletes információért lásd az 5.6 fejezetet.)
	Lista	Lejátszási lista megtekintése
	Zoom	<p>Megnyitja a zoom menüt.</p> <p>Klikkelj a gombra annyiszor, ahányszoros zoomot szeretne elérni a képen (1.2x, 1.5x, 1.8x, or 2.0x). A kép kilógó részeit úgy tudja megnézni, hogy nyomva tartja a ceruzát a képen és mozgatja a kívánt irányba.</p>
	Kilépés	Kilépés a Képnézegetőből.

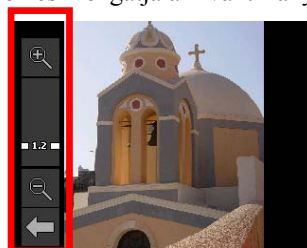

A zoom menü bezárásához válassza a  gombot.

A Diavetítő

Ha a képeit diavetítő módban szeretné megtekinteni válassza a  gombot.

A diavetítő 3 másodpercenként vált képet, melyek teljes képernyőben jelennek meg. Ha a képernyőt megérinti a diavetítés alatt, az aktuális kép visszaáll az előző módba. Miután az utolsó kép is megjelent, 3 másodperc után automatikusan az első kép jelenik meg újra. Ha esetleg valamelyik fájl hibás, vagy sérült a program automatikusan azt a képet kihagyja a vetítésből. Ha a kép mérete nagy előfordulhat, hogy a megjelenítése hosszabb időt vesz igénybe, mint 3 másodperc.

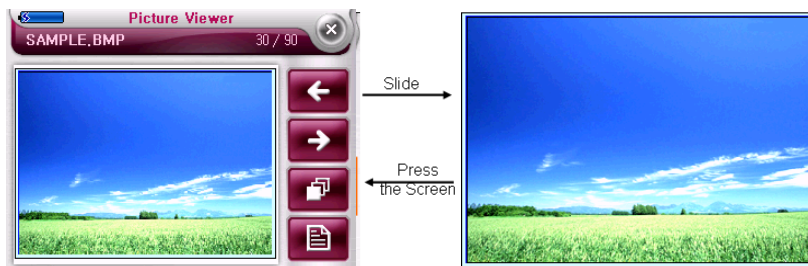

6 Videó lejátszás

A Videólejátszó indítása és kikapcsolása

Képnézegető lehetővé teszi, hogy készülékén videofájlokat (avi) jelenítsen meg.
Tulajdonságai:

- Videofájlok lejátszása
- Alap kezelőszervek: play, pause, stop, rewind, forward
- Lejátszási lista támogatása

A program indításához érintse meg a Movie (Mozi) gombot a Főképernyőn.

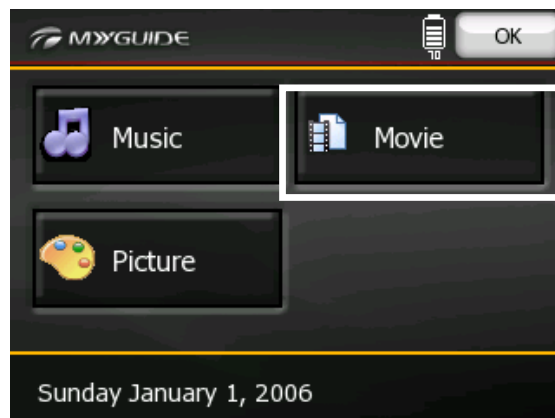

Mozi előkészítése az eszközön

Filmnézéshez fel kell másolni a videofájlt az SD kártyára.

Videólejátszás

1. A program elindításához érintsük meg a Movie (Video) gombot a Főmenüben.
2. A play/pause, rewind, forward gombok segítségével le tudja játszani a videókat.



Videó lejátszása teljesképernyőn

Ha lejátszás közben megérinti a kijelzőt, a film teljes képernyőben fog megjelenni.

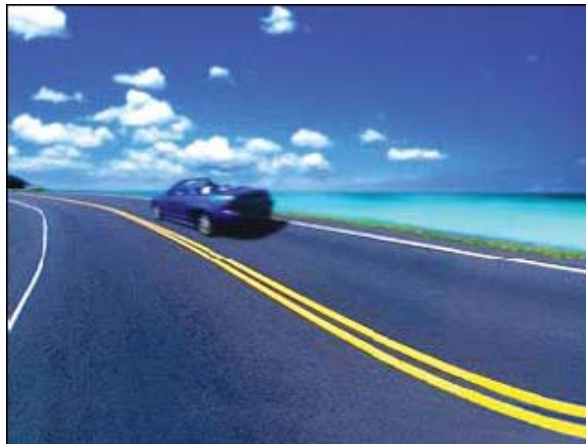







Ha a kijelzõt újra megériinti, a lejátszás visszatér az elõzõ módba.

A kijelzõ kezelõszervei

A kijelzõ kezelõszerveivel különbözõ funkciókat és beállításokat lehet elérni. A gombok megjelenítéséhez érintse meg a filmet. A gombok bezárásához érintse meg újra a képernyõt.



Kezelő gomb	Név	Leírás
	Vissza	Visszatekerés (10mp)
	Lejátszás/Pause	Lejátszás/Pillanat állj
		
	Gyors előre	Előre (10mp)
	Némítás	Hang kikapcsolása
	Lista	Lejátszási lista
	Kilépés	Kilépés a Videólejátszóból

7

Hibaelhárítás és Karbantartás

Ez a fejezet megoldásokat kínál az általánosan felmerülő problémákra, amelyekkel a felhasználó szembesülhet. Ezzel egyidejűleg irányelveket ad a készülék karbantartására vonatkozóan.

Megjegyzés: Ha olyan probléma merül fel, amit nem tud megoldani, keressen fel egy hivatalos szervizt.

A Rendszer kikapcsolása

A készülék nem rendelkezik Reset gombbal. Szükség esetén egyszerűen csak kapcsolja ki és be a készüléket az oldalán lévő gombbal.



Ha a készülék még mindig nem válaszol, a következő lépéseket kell megtennie egy kemény újraindításhoz (hard reset).

Megjegyzés: Dátum/idő, nyelv, hangerő beállítások visszatérnek a rendszerbeállításhoz amikor a kemény újraindításra kerül sor.

1. Húzza ki minden kábelt a készülékből, a hálózati kábelt is beleértve.
2. Kapcsolja az ON/OFF gombot a baloldali OFF pozícióba.
3. Várjon 1 percet és csúsztassa a kapcsolót az ON pozícióba.



4. Bekapcsol a készülék és a legelső indító képernyő jelenik meg. Hajtsa végre a beállításokat az 1.1. pontban leírtak szerint.

Hibaelhárítás

Teljesítményproblémák

Ha nem kapcsolódik be a készülék az akkumulátor használatakor

- A fennmaradó akkumulátor feszültség túl alacsony lehet a készülék működtetéséhez. Csatlakozza a hálózati adaptert a készülékhez és dugja be a konnektorba. Ezután kapcsolja be a készüléket.

Kijelző Problémák

A képernyő kikapcsol

Ha a képernyő nem válaszol a Power gomb megnyomása után sem, próbálja sorban a következőket, amíg a hibát el nem hárítja:

- Kapcsolja a hálózati csatlakoztatót a készülékhez és a hálózatra.
- Indítsa újra a készüléket.

Képernyő lassan válaszol

- Győződjön meg arról, hogy a készülék elegendő áramellátást kap. Ha továbbra is fennáll a probléma, indítsa újra a készüléket.

Kijelző lefagy

- Indítsa újra a készüléket.

Képernyő nehezen olvasható

- Győződjön meg arról, hogy a háttérfény ég és ha szükséges állítsa be a fényét.

Nem megfelelő reagálás az érintőceruza használatakor

- Állítsa be újra az érintőképernyőt. (Az instrukciókat ld. a 3.4. pontban.)

Csatlakozási Problémák

Kábel összeköttetési problémák

- A kapcsolat megteremtése előtt győződjön meg arról, hogy a készülék és a számítógép be van kapcsolva.
- Győződjön meg róla, hogy a kábel szorosan csatlakozik a számítógép USB portjához és a készülékhez. Az USB kábelt közvetlenül a számítógéphez csatlakoztassa- ne futassa át a kábelt egy USB összekötőn.
- Indítsa újra a készüléket a kábel csatlakoztatása előtt. Mindig válassza le a készüléket a számítógép újraindítása előtt.

GPS Problémák

Amikor nincsenek érvényes GPS jelek, mérlegelje a következőket:

- Győződjön meg arról, hogy a GPS antennának tiszta rálátása van az égre.
- Az alábbi dolgok befolyásolhatják a GPS vételt:
 - ✓ Rossz időjárás
 - ✓ Nagyobb árnyékolók (pl..fák és magas épületek)
 - ✓ Másik vezeték nélküli készülék az autóban
 - ✓ Visszatükröző bevonat a szélvédőn és forró ablakok.

A készülék karbantartása

A készülék gondos karbantartása biztosítja a problémamentes működést és csökkenti a készülék meghibásodásának kockázatát.

- Tartsa távol a készüléket nedvességtől és szélsőséges hőmérsékleti viszonyoktól.
- Ne tegye ki a készüléket közvetlen napfénynek vagy erős ultraviola sugárzásnak.
- Ne helyezzen semmit a készülék tetejére vagy ne dobja meg semmilyen tárggyal.
- Ne dobja a készüléket és ne tegye ki erős ütésnek.
- Ne tegye ki a készüléket hirtelen és erős hőmérsékleti változásnak. Ez a készülék belsejének nedvesedését okozhatja, ami meghibásodást okozhat. Ha mégis nedvesség éri a készüléket, akkor várja meg, míg teljesen kiszárad és csak ezután használja.
- Ne üljön rá a készülékre. Ennek érdekében azt tanácsoljuk, hogy a készüléket ne hordja a hátsó zsebében.
- A képernyő felülete könnyen karcolódik. Csak az érintőceruzát használja a képernyő érintésére. Kerülje a képernyő érintését az ujjával, tollal, ceruzával vagy bármely más éles tárggyal. Csak és kizárólag kifejezetten szállítható LCD kijelzőkre kifejlesztett nem tapadó általános képernyő védőt használjon arra, hogy a képernyőt megvédje a karcolásoktól.
- Soha ne tisztítsa a készüléket olyankor, amikor be van kapcsolva. Puha, karcmentes nedves rongyot használjon a képernyő és a készülék tisztításához.
- Ne használjon papírtörölközőt a képernyő tisztításához.
- Soha ne próbálja szétszedni, megszerelni vagy átépíteni a készüléket. szétszerelés, átalakítás vagy bármilyen szerelés a készülék meghibásodását okozhatja, sőt személyi sérülést. Ennek megkísérlése a garancia megvonását vonja maga után.
- Ne tároljon vagy szállítson gyúlékony folyadékokat, gázokat vagy robbanóanyagot a készülékkel vagy tartozékaival megegyező helyiségben.

8 Referencia

Referencia

- **Processzor:** 400 MHz
- **Memória:** 32 MB ROM/ 64 MB RAM
- **Kijelző:** 3.5" 320x240x65536 színű TFT LCD
- **Akkumulátor:** Beépített Lithium 730 mAh akkumulátor
- **Méret:** 116 mm (Hossz) x 78,8 mm (Szélesség) x 28,78mm (Mélység)
- **Súly:** 190 gramm
- **Beépített GPS vevő:** 20 csatornás "All-in-view" nyomkövetés belső antennával és külső antenna csatlakozási lehetőséggel.

Biztonsági tudnivalók

Globális Helymeghatározó Rendszer

- A GPS egy műhold vételen alapuló rendszer, ami az egész világon adatokat szolgáltat helyről és időről. A GPS-t egyedüli felelősként az Amerikai Egyesült Államok kormány működteti és felügyeli, amely felelős az elérhetőségért és pontosságáért. A GPS elérhetőségében és pontosságában vagy a környező feltételekben beálló mindenfajta változás hatással lehet a 3000 GO működésére. MyGuide semmilyen felelősséget nem vállal a GPS elérhetőségéért és pontosságáért.
- **Használja körültekintően**
A 3000 GO-t navigációra való használata közben is óvatosan és figyelmesen kell vezetnie.
- **Repülőgép és Kórházak**
A legtöbb repülőgépen és sok kórházban tiltják az antennával felszerelt készülékek használatát. A 3000 GO sem használható ilyen környezetben.

A Feltöltésről

- Csak a készülékhez gyártott hálózati csatlakozót (PHIHONG, PSC05R-050) használja. Bármely más hálózati adapter használata meghibásodást és/vagy veszélyt okozhat.
- Ezt a terméket egy jegyzett, LPS jelöléssel ellátott elemmel és +5V dc /1.0 A jelzésű kimenettel forgalmazzák.
- A fent részletezett akkumulátorral használja a készüléket.

A hálózati adatterről

- Ne használja az adaptert nedves környezetben. Soha ne érintse meg az adaptert, ha a keze vagy a lába nedves.
- Tegye lehetővé a levegő mozgását a z adapter közelében, amikor működteti a készüléket vagy tölti az akkumulátort. Ne takarja le a hálózati adaptert papírral vagy más tárgyakkal, amelyek megakadályozzák, hogy lehűljön. Ne használja az adaptert olyankor, amikor egy tartóban van.

- Megfelelő áramforrásra csatlakoztassa az adaptert. A volt követelmények megtalálhatók a termék tartóján és/vagy a csomagoláson.
- Soha ne használja az adaptert, ha a huzal meghibásodott.
- Ne kísérelje megjavítani az egységet. Nincsenek javítható alkatrészek benne. Cserélje le az egységet, ha meghibásodott vagy ha elázott.
- Soha ne erőltesse a konnektort a csatlakozóaljzathoz. Ha ezek nem csatlakoznak viszonylag könnyen, akkor valószínűleg nem passzolnak. Győződjön meg, hogy a dugó illeszkedik az aljzathoz és a konnektort a megfelelő irányból próbálja beilleszteni.
- Amikor eltávolítja a konnektorból a csatlakozót, ne a kábelt húzza, hanem a dugót. Biztosítsa, hogy legalább az egyik vége a kábelnek könnyen elérhető, hogy könnyen ki tudja húzni a készülékből, ha erre szükség van.

Az akkumulátorról

- Csak a gyártó által elfogadott töltőt használjon.
- Ez a készülék Lítium-ion elemmel működik. Ne használja nedves, párás és/vagy marást okozó, korrózív környezetben. Ne helyezze, tárolja, felejtse a készüléket hőt kiadó készülékben vagy amellelt, magas hőmérsékletű helyen, erős közvetlen napfényben, mikrohullámú sütőben vagy nyomás alatt és ne tegye kis 60 Celsius (140 F) feletti hőmérsékletnek. Ezen elvek megsértésének következtében a Lítium-ion akkumulátorból sav szivároghat, felforrósodhat, felrobbanhat vagy meggyulladhat sérülést és/vagy károkat okozva. Ne szurkálja, ne nyissa kis és ne szerelje szét az elemet. Ha az elem szivárog és kapcsolatba kerül ezzel a folyadékkal, bő vízzel mossa le és azonnal forduljon orvoshoz. Biztonsági okokból és a az elem élettartamának megnövelése érdekében, a töltés nem fog működni nagyon alacsony (0 Celsius fok alatti) valamint nagyon magas (45 Celsius fok feletti) hőmérsékleten.



A TERMÉKKEL EGYÜTT FORGALMAZOTT LÍTIUM-ION ELEMET ÚJRA KELL HASZNOSÍTANI VAGY SZABÁLYSZERŰEN KELL HULLADÉKKÉNT TÁROLNI. A 3000 GO CSAK A KÉSZÜLÉK MELLÉ ADOTT ELEMMEL ÉS ADAPTERREL EGYÜTT HASZNÁLJA.

- Fontos instrukciók (a szerviznek)
- **Figyelmeztetés:** Robbanásveszély áll fenn, ha az elemet egy nem megfelelő típussal helyettesítik. A hasznát elemeket a szabályozásnak megfelelően kezeljék.

- Az elemet csak a gyártó által ajánlott típussal vagy azzal egyenértékűvel helyettesítsék.
 - ✓ Az elemet újra kell hasznosítani vagy megfelelően kell hulladékként tárolni.
 - ✓ Az elemet csak az adott készülékben használja.

Szabályozási Információk

Megjegyzés: A készülék külső felületén található feliratok tartalmazzák azokat a szabályokat, amelyeknek a készülék megfelel. Tanulmányozza át a feliratokat és vesse össze ennek a fejezetnek a tartalmával. Néhány megjegyzés csak egyes modellekre vonatkozik.

FCC Információi a felhasználónak

Rádió és Televízió vételi zavarok

Ez a készülék rádió frekvenciával működik, ha nem szabályszerűen használják – vagyis nem követik szigorúan az itt leírtakat- vételi zavart okozhat a rádiókommunikációban vagy a televízió adás vételben.

A készüléket tesztelték és B osztályú digitális készülékként az FCC szabályok 15. pontjának megfelelőnek találták. Ezeket a szabályokat azért állították fel, hogy védekezzenek az ártalmas interferencia ellen a lakossági berendezéseknél.

Ugyanakkor nincs garancia arra, hogy valamely alkalmazás során ne léphetne fel interferencia. Ha ez a készülék vételi zavart okozna, amelyet a készülék kikapcsolásával meg lehet szüntetni, akkor a készülék használója megpróbálhatja megszüntetni a zavart a következő lépések megtételével:

- Irányítsa el vagy helyezze át a vevő antennát.
- Növelje a távolságot a berendezés és a vevő között.
- Amennyiben a berendezést hálózatról használja, dugja be egy olyan konnektorba, amely egy másik áramkörön van, mint a vevő.
- Kérjen segítséget egy tapasztalt rádió vagy TV szerelőtől.

Fontos

Ezt a készüléket úgy tesztelték az Szövetségi Kommunikációs Tanács ajánlásaival összhangban, hogy földelt vezetéseket és konnektorokat használtak. Fontos, hogy

ön is földelt vezetékét használjon, hogy csökkentse a TV és rádió vételi zavar lehetőségét. A terméknek megfelelő burkolt kábelt a hivatalos árusítóhelyeken lehet beszerezni a készülékhez

Ha a felhasználó megváltoztatja a készüléket vagy annak felületét bármilyen módon, és ezek a módosítások nem elfogadottak a MyGuide által, Szövetségi Kommunikációs Tanács visszavonhatja a felhasználó jogát a készülék működtetésére.

Európára vonatkozó megjegyzések

A CE jelzéssel ellátott termékek megfelelnek a Rádió és Telekommunikációs Berendezések Előírásainak, (R&TTE) (1995/5/EEC), az Elektromágneses Kompatibilitás Előírásának (89/336/EEC) és az Alacsony Feszültség Előírásának (73/23/EEC) – amint azt a 93/68/EEC jogszabály előírja, amit az Európai Közösség Tanácsa adott ki.

Az ezeknek való megfelelés magába foglalja a következő Európai Szabványoknak való megfelelést:

EN301489-1: Electronic compatibility and Radio spectrum Matters (ERM), ElectroMagnetic Compatibility (EMC) standard for radio equipment and services; Part 1: Common technical requirements

EN301489-3: Electronic compatibility and Radio spectrum Matters (ERM), ElectroMagnetic Compatibility (EMC) standard for radio equipment and services;

EN6100-3-2: Limits for harmonic current emissions

EN6100-3-3: Limitation of voltage fluctuation and flicker in low-voltage supply system

EN60950 / IEC 60950: Product Safety

A gyártó nem vonható felelősségre a felhasználó által okozott átalakításokért és azok következményeiért, amelyek megváltoztathatják a termék megfelelését a CE jegynek.

CE Jelzés

Ez a termék teljesen megfelel a CE jelölésnek amikor lakossági, kereskedelmi vagy könnyűipari környezetben használják.

[DL2] R&TTE Előírás

Ez a termék megfelel a 99/5/EEC legfontosabb előírásainak. Ne használja a készüléket repülőgép fedélzetén vagy kórházban előzetes engedély nélkül.